

Hublots à double vitrage, similaires à DIN 28120, avec ou sans chauffage



Hublot à double vitrage similaire à DIN 28120, DN 150, PN 16, avec élément chauffant intégré, 24 V, 50 W

Application:

Pour pressions nominales PN 6 / PN 10 / PN 16

Utilisation:

Dans des cas où l'on désire éviter de la condensation ou des dépôts de produits sur les verres.

Les hublots contiennent 2 verres séparés, distancés par une entretoise.

L'élément chauffant se monte par l'entretoise.

Les cotes sont identiques à celles des hublots selon DIN 28120, sauf les hauteurs.

Températures de service admissibles:

280 °C avec verres en silicate de bore selon DIN 7080

150 °C avec verres en silicate de soude selon DIN 8902

Les températures indiquées ci-dessus peuvent varier en fonction de la qualité des joints.

Diamètres nominaux livrables:

DN 50 - DN 200 (avec une vue libre de 80 mm à 225 mm)

Matières:

Bride à souder: Acier, aciers inoxydables, Titane, Hastelloy etc.

Joints: KLINGERSil C 4400, Silicone, PTFE, etc.

Verres: Silicate de soude selon DIN 8902

Silicate de bore DIN 7080

Entretoise: Acier, aciers inoxydables, Titane, Hastelloy etc.

Bride couvercle: Acier, aciers inoxydables, Titane, Hastelloy etc.

Ecrous / Goujons: 5.6 / 5.2, A2, A4

Caractéristiques électriques:

Tension d'alimentation: 24 V (AC ou DC)

Puissance: 50 / 75 / 100 W (pas réglée)

Autres possibilités d'application:

- **Avec circuit de refroidissement**, par exemple pour éviter d'atteindre de températures surélevées ou celles maximales autorisées du verre
- **Contrôle de fuites**, par exemple par rinçage avec gaz neutre et enregistrement de la concentration ou par montage d'un manomètre pour enregistrer les différences de pression

Options:

- Aussi livrable sans élément chauffant
- Version de sécurité

Combinaisons possibles:

Les hublots peuvent être équipés avec nos projecteurs des gammes CHEMLUX®, EdellUX®, fibroLUX®, miniLUX® ou metaLUX®. Avec élément chauffant intégré, l'utilisation se restreint sur des applications en zones étanches.

Certificats:

Selon DIN EN 10204. Livrables sur demande contre facturation.

Diamètre nominal (DN)	Pression bar (PN)	Vue libre d1	Verres		Brides couvercle et à souder				Vis d'assemblage				
			d4	s	D	k	h1	h2	L	Nombre	Dimensions	Couple de serrage (Nm)	
50	6	80	100	10	165	125	16	30	65	4	M16		
	10			75					28				
	16			75					32				
80	6	100	125	15	200	160	18	30	75	4	M16		
	10			20			8		20				
	16			20			8		95	23			
100	6	125	150	15	220	180	18	30	75	8	M16		
	10			22			8		90				26
	16			22			8		100				30
125	6	150	175	20	250	210	18	30	85	8	M16		
	10			25			8		90				32
	16			25			8		100				34
150	6	175	200	20	285	240	18	36	85	8	M20		
	10			30			8		110				47
	16			30			8		120				54
200	6	225	250	25	340	295	20	36	100	8	M20		
	10			35			8		125				63

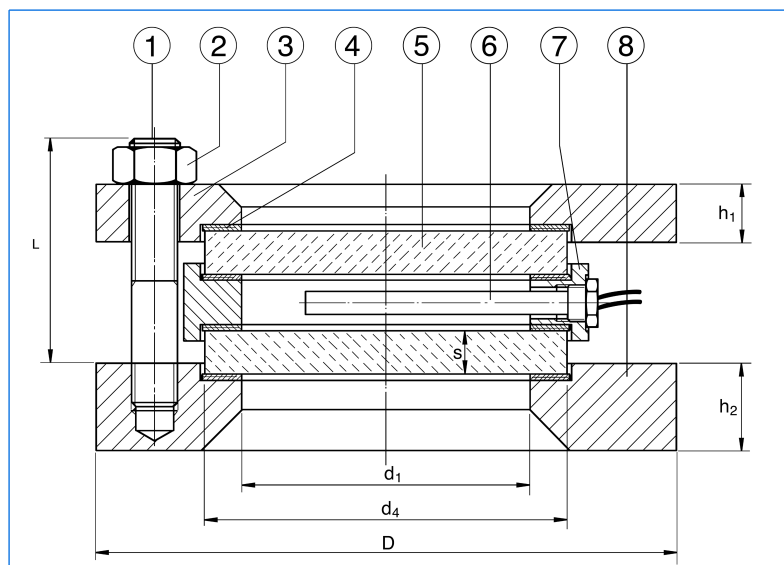

Assemblage et construction

1	Goujons
2	Ecrous
3	Bride couvercle
4	Joints
5	Verres
6	Elément chauffant
7	Entretoise
8	Bride à souder

Montage:

Après avoir soudé correctement la bride ⑧ sur ou dans la paroi de la cuve à équiper du hublot, les joints ④, les verres ⑤, l'entretoise ⑦, et la bride couvercle ③ se montent successivement. Les écrous ② sont ensuite à serrer progressivement en croix sur les goujons ①. Veiller aux couples de serrage indiqués dans le tableau ci-dessus! En outre, suivre et respecter les recommandations et prescriptions de la norme DIN 28120. L'élément chauffant ⑥ (50, 75 ou 100 W) est à visser dans l'entretoise ⑦ et à brancher via une régulation de température sur 24 V AC ou DC.

Toutes les dimensions en mm.

Modifications sous réserve.



MAX MÜLLER S.A.

HUBLOTS ET PROJECTEURS

Hagmattstrasse 19 • CH - 4123 Allschwil / Suisse
Téléphone +41 61 487 92 92 • Téléfax +41 61 487 92 99
www.maxmuellerag.com E-Mail: blt@maxmuellerag.com